

Technical data sheet



Product features

Cooling cabinet 113 l, stainless steel

| | | |
|--------------|----------------------------------|------------------------------------|
| Model | SAP Code | 00039848 |
| DNR 200 S | A group of articles - web | Refrigeration and freezer cabinets |



- Chamber volume [l]: 113
- Minimum device temperature [°C]: 0
- Maximum device temperature [°C]: 10
- Insulation thickness [mm]: 70
- Control type: Digital
- Interior lighting: No
- Door lock: Yes
- Opening of device: Two-sided
- Automatic defrost: No
- Annual energy consumption [kWh]: 154

| | | | |
|----------------------------|--------------------|--|-----------|
| SAP Code | 00039848 | Gross Volume [m3] | 0.407 |
| Net Width [mm] | 595 | Net Volume [m3] | 0.321 |
| Net Depth [mm] | 650 | Minimum device temperature [°C] | 0 |
| Net Height [mm] | 830 | Maximum device temperature [°C] | 10 |
| Net Weight [kg] | 35.00 | Refrigerant | R600a |
| Power electric [kW] | 0.063 | Noise of device | 51,2-52,3 |
| Loading | 230 V / 1N - 50 Hz | Load capacity [kg] | 30 |
| Energy class | A | Refrigerant weight [g] | 35.00 |
| Chamber volume [l] | 113 | Climate class | 4 |

Technical data sheet



Technical drawing

Cooling cabinet 113 l, stainless steel

| | | |
|--------------|----------------------------------|------------------------------------|
| Model | SAP Code | 00039848 |
| DNR 200 S | A group of articles - web | Refrigeration and freezer cabinets |

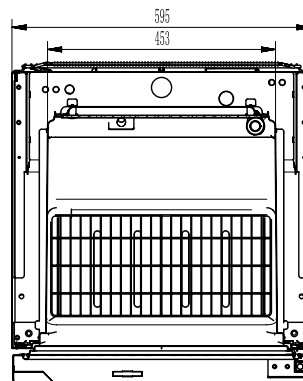
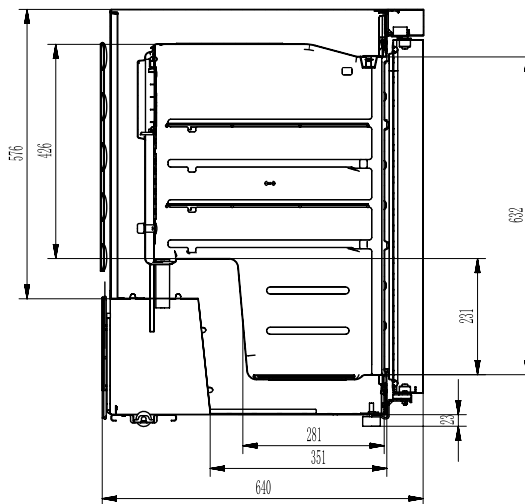
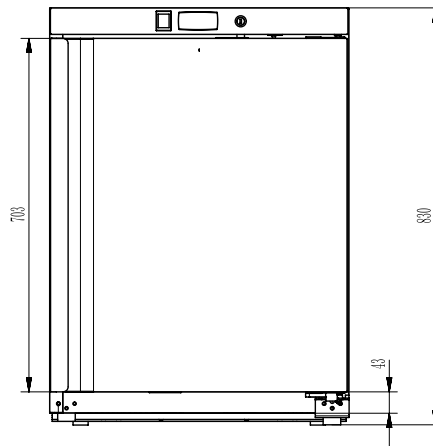

Technical data sheet



Product benefits

Cooling cabinet 113 l, stainless steel

| | | |
|--------------|----------------------------------|------------------------------------|
| Model | SAP Code | 00039848 |
| DNR 200 S | A group of articles - web | Refrigeration and freezer cabinets |

- 1 Nerezové provedení**
vysoká odolnost proti korozi a mechanickému opotřebení
 - dlouhá životnost a bezproblémové použití i v náročném gastro provozu
- 2 Objem komory 89,7 l**
optimální kapacita pro menší provozy
 - dostatek prostoru na klíčové suroviny bez zbytečného zabírání místa
- 3 Teplotní rozsah 0–10 °C**
široké možnosti nastavení chlazení
 - vhodné pro různé typy potravin včetně citlivějších surovin
- 4 Energetická třída A + spotřeba 154 kWh/rok**
velmi úsporný provoz
 - výrazné snížení nákladů na energie v dlouhodobém horizontu
- 5 Nízký příkon 0,063 kW**
minimální energetická náročnost zařízení
 - ideální pro nepřetržitý provoz bez zatížení rozpočtu
- 6 Digitální ovládání**
přesné a intuitivní nastavení teploty
 - snadná obsluha a menší riziko chyb
- 7 Statické chlazení s ventilátorem**
rovnoměrná distribuce chladu v celé komoře
 - stabilní podmínky pro skladované potraviny
- 8 Zámek dveří**
kontrola nad přístupem k uloženým surovinám
 - vyšší bezpečnost provozu
- 9 Nastavitelné nožičky**
jednoduché vyrovnání zařízení
 - stabilní a bezpečný provoz

Technical data sheet



Technical parameters

Cooling cabinet 113 l, stainless steel

| | | |
|------------------|----------------------------------|------------------------------------|
| Model | SAP Code | 00039848 |
| DNR 200 S | A group of articles - web | Refrigeration and freezer cabinets |

1. SAP Code:

00039848

2. Net Width [mm]:

595

3. Net Depth [mm]:

650

4. Net Height [mm]:

830

5. Net Weight [kg]:

35.00

6. Gross Width [mm]:

630

7. Gross depth [mm]:

680

8. Gross Height [mm]:

950

9. Gross Weight [kg]:

41.00

10. Device type:

Electric unit

11. Power electric [kW]:

0.063

12. Loading:

230 V / 1N - 50 Hz

13. Energy class:

A

14. Refrigerant:

R600a

15. Cooling type:

Static with fan

16. Material:

Stainless steel

17. Exterior color of the device:

Stainless steel

18. Min ambient temperature [°C]:

0

19. Max ambient temperature [°C]:

38

20. Device properties 2:

Cooling

21. Chamber volume [l]:

113

22. Gross Volume [m3]:

0.407

23. Net Volume [m3]:

0.321

24. Worktop material:

SS201

25. Adjustable feet:

Yes

26. Insulation thickness [mm]:

70

27. Opening of device:

Two-sided

28. Gasket:

Yes

Technical data sheet



Technical parameters

Cooling cabinet 113 l, stainless steel

| | | |
|--------------|----------------------------------|------------------------------------|
| Model | SAP Code | 00039848 |
| DNR 200 S | A group of articles - web | Refrigeration and freezer cabinets |

29. Number of doors:

1

30. Unit:

Yes

31. Control type:

Digital

32. Door lock:

Yes

33. Interior lighting:

No

34. Annual energy consumption [kWh]:

154

35. Minimum device temperature [°C]:

0

36. Maximum device temperature [°C]:

10

37. Automatic defrost:

No

38. Defrosting cycle:

No

39. Noise of device:

51,2-52,3

40. Load capacity [kg]:

30

41. Refrigerant weight [g]:

35.00

42. Number of grids:

3

43. Grid size [mm x mm]:

479x405

44. Climate class:

4

45. Cross-section of conductors CU [mm²]:

0,5